

K A R | HEAT
Y E R | EXCHANGERS

Échangeurs de Chaleur

Heat Exchangers

Wärmetauscher

Теплообменники

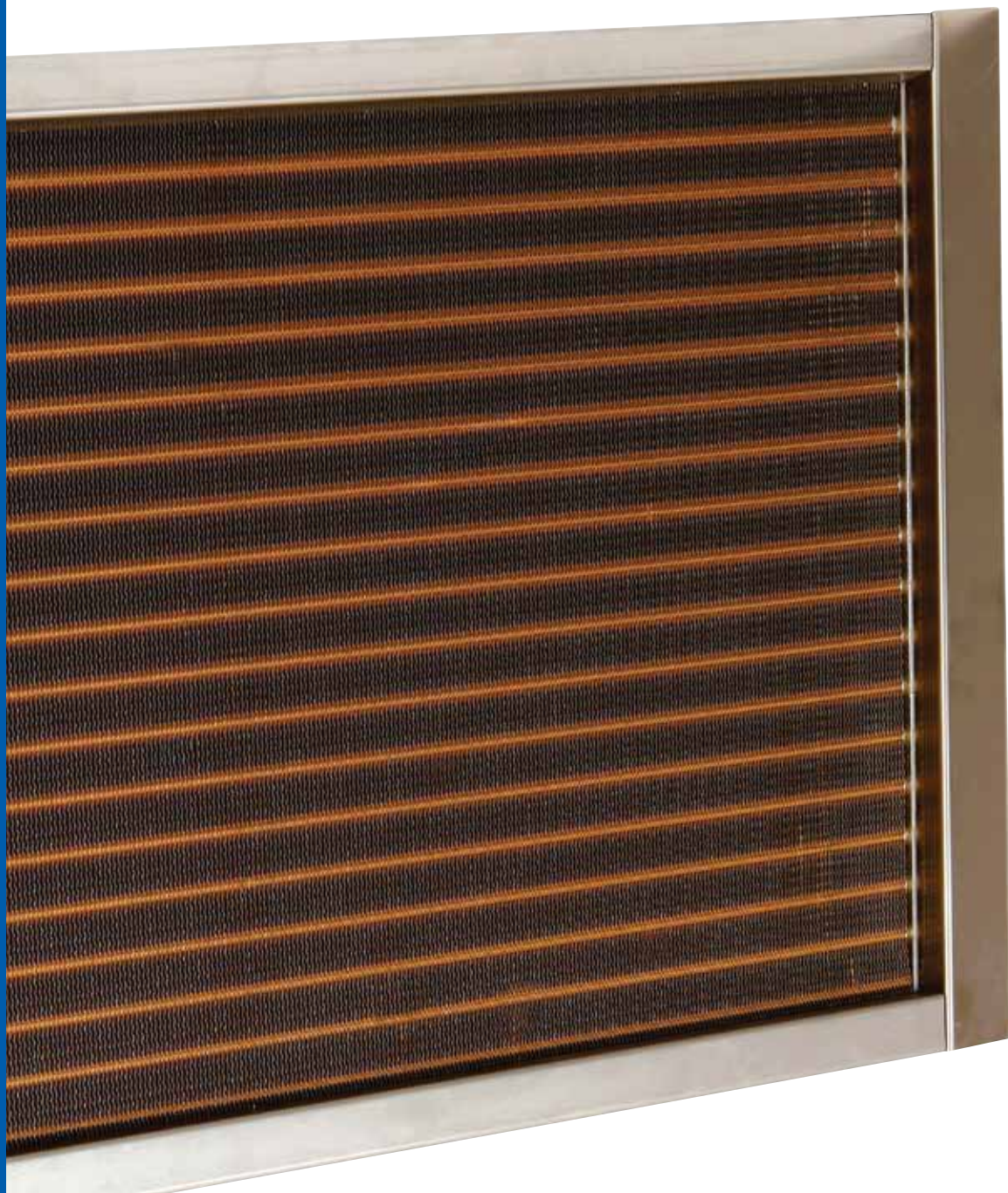

K A R
Y E R

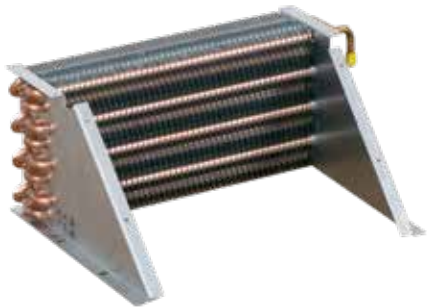

04

Evaporateurs, Condenseurs et Batteries pour Réfrigération

Evaporators, Condensers and Coils for Refrigeration

Verdampfer-, Verflüssiger und Luftkühlerbatterien

Испарители, Конденсаторы и Батареи Для

Охлаждения



06

Evaporateurs Statiques

Static Evaporators

Statische Verdampfer

Статические Испарители

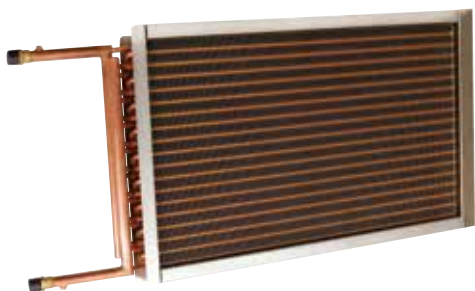

08

Les Batteries D'eau et de Vapeur

Water and Steam Coils

Wasser- und Dampfwärmetauscher

Водяные и Паровые Батареи

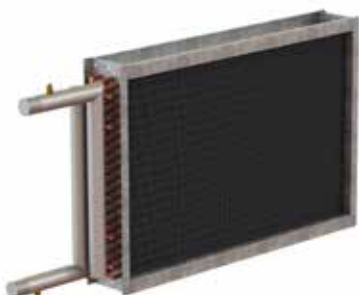

10

Les Batteries à Convection

Convactor Coils

Konvektor-Batterien

Конвекторные Батареи



14

Evaporateurs et Condenseurs de Climatisation
A/C Evaporators and Condensers
Verdampfer und Verflüssiger Für Klima-Anwendungen
Испарители и Конденсаторы Для
Кондиционирования



16

Evaporateurs et Condenseurs de Réfrigération et
Climatisation Automobile
Evaporators and Condensers for
Mobile A/C & Refrigeration
Verdampfer und Verflüssiger für
Mobile Klima-und Kälte-Anwendungen
Испарители, Конденсаторы и Батареи для
Транспортного Кондиционирования и Охлаждения

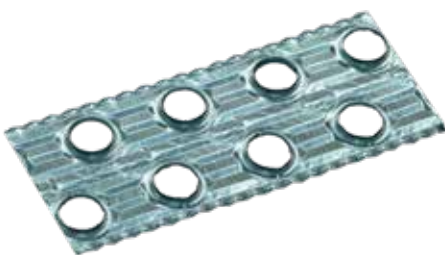

18

Matériaux des Ailettes
Fin Materials / Fin Surfaces
Lamellenmaterial / Lamellenoberflächen
Материалы Пластин / Поверхности Пластин

19

Surfaces des Ailettes
Fin Geometries
Rohrgeometrien
Технические Характеристики Продукции



Evaporateurs, Condenseurs et Batteries pour Réfrigération

Karyer fabrique des condenseurs et des évaporateurs sur commande pour les applications frigorifiques dans n'importe quelle taille et capacité selon les demandes des clients.

Les diamètres des tubes pour ce type des échangeurs sont Ø5 mm, Ø7 mm, 5/16", 3/8", 1/2", 5/8".

Nous calculons et développons les produits à l'aide du logiciel spécifique. En plus de notre production standard avec tubes en cuivre et ailettes en aluminium, nous pouvons également fabriquer des condenseurs et des évaporateurs avec tubes en aluminium et ailettes en aluminium.

Ces types des évaporateurs et des condenseurs peuvent être fabriqués pour des applications du CO₂ (R744) et de l'Hydrocarbure (R290 & R600a) avec une pression de design et une résistance appropriées.

Evaporators, Condensers and Coils for Refrigeration

Karyer manufactures customized condensers and evaporators for cooling applications in any size and capacity according to customer requests.

Tube diameters for these type of products are Ø5mm, Ø7mm, 5/16", 3/8", 1/2", 5/8"

We calculate and design products with a specific software. In addition to our standard production with copper tube and aluminum fin, we can also manufacture condensers and evaporators with aluminum tube and aluminum fin.

These type of evaporators and condensers can be manufactured for CO₂ (R744) and Hydrocarbon (R290&R600a) applications with suitable design pressure and strength.

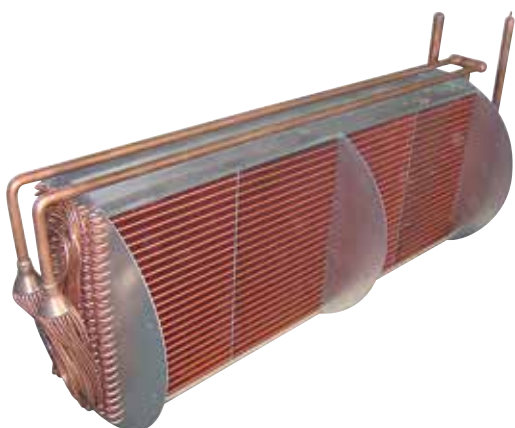

Verdampfer-, Verflüssiger und Luftkühlerbatterien

Karyer produziert kundenspezifische Verflüssiger und Verdampfer für kältetechnische Anwendungen in jeder Größe und Leistung nach Kundenwunsch.

Rohrdurchmesser für diese Produkte sind Ø5mm, Ø7mm, 5/16", 3/8", 1/2", 5/8".

Die Leistungsberechnungen und Dimensionierungen dieser Produkte machen wir mit unserer speziellen Software.

Zusätzlich zu unseren Standard-Produkten mit Kupferrohr und Aluminiumlamellen, fertigen wir auch Produkte mit Aluminiumrohr und Aluminiumlamellen.

Diese Verdampfer und Verflüssiger können mit geeignetem Auslegungsdruck und Festigkeit auch für CO₂ (R744)- und Hydrocarbon(R290&R600a)-Anwendungen produziert werden.

Испарители, Конденсаторы и Батареи Для Охлаждения

По запросу Karyer производит конденсаторы и испарители для охлаждения любых размеров и мощности, согласно заказу наших потребителей.

Диаметры трубок для этого вида изделий: Ø5мм, Ø7мм, 5/16", 3/8", 1/2", 5/8"

Мы делаем расчет и проектируем оборудование с помощью специального программного обеспечения.

В дополнение к нашей стандартной продукции с медными трубками и алюминиевыми оребрениями, мы также производим конденсаторы и испарители с алюминиевыми трубками и алюминиевыми оребрениями.

Эти виды испарителей и конденсаторов с соответствующими величинами давления и сопротивления могут производиться для использования CO₂ (R744) и Углекислого газа (R290 и R600a).

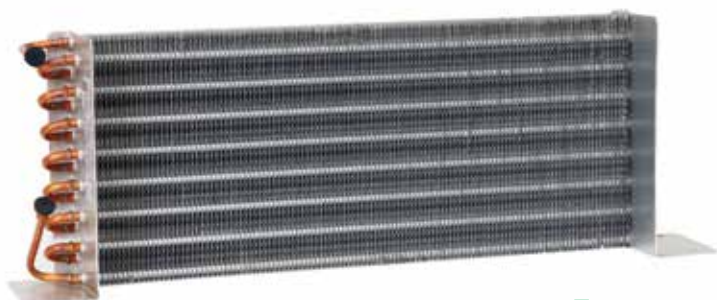

5 mm



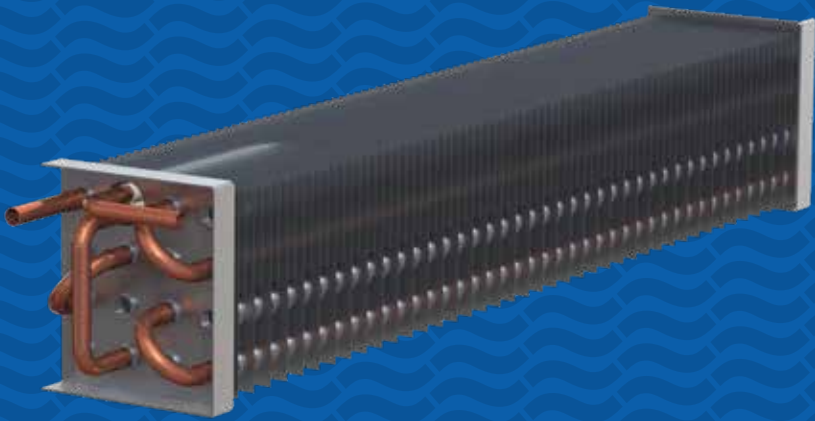

Evaporateurs Statiques

Les évaporateurs statiques sont connus comme refroidisseurs à convection naturelle et fonctionnent sans ventilateur. Le produit est conçu pour les zones où la déshumidification minimale est requise avec un faible débit d'air ou sans débit d'air. Il est conseillé d'utiliser les évaporateurs statiques dans les applications de températures à +2 ° C et plus.

Ce type des évaporateurs peut être fabriqué pour des applications du CO₂ (R744) et de l'Hydrocarbure (R290 & R600a) avec une pression de design et une résistance appropriées.

Static Evaporators

Static evaporators are known as natural convection coolers and operating without fan motors. Product is designed for areas where minimal dehumidification is required with low air flow or without air flow. It is advised for static evaporators to be used in applications at +2°C and above temperatures.

These type of evaporators can be produced for CO₂ (R744) and Hydrocarbon (R290&R600a) applications with suitable design pressure and strength.

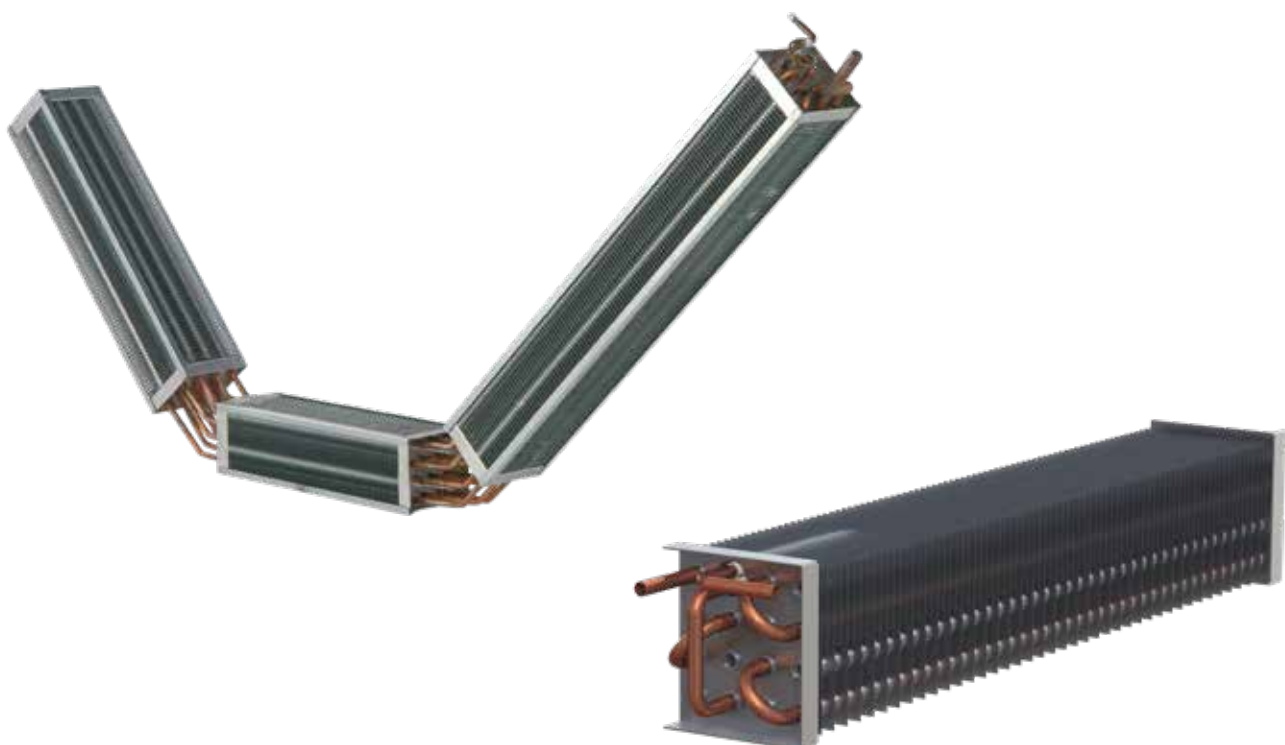

Statische Verdampfer

Statische Verdampfer sind als natürliche Konvektionskühler bekannt und werden ohne Ventilatoren betrieben. Sie sind für die Einsatzgebiete mit niedrig oder ohne Luftstrom entwickelt, in denen Entfeuchtungsbedarf niedrig ist. Es wird empfohlen, die statischen Verdampfer bei den Anwendungen mit +2°C oder höherer Temperatur einzusetzen.

Statische Verdampfer können mit geeignetem Auslegungsdruck und Festigkeit für CO₂ (R744)- und Hydrocarbon(R290&R600a)- Anwendungen produziert werden.

Статические Испарители

Статические испарители известны как натуральные природные охладители, работающие без вентиляционного мотора. Дизайн предназначен для областей, где требуется минимальное осушение с малым потоком воздуха или без воздушного потока. Статические испарители рекомендуется использовать при температурах превышающих +2°C.

Эти виды испарителей с соответствующими величинами давления и сопротивления могут производиться для использования CO₂ (R744) и Углеводорода (R290 и R600a).



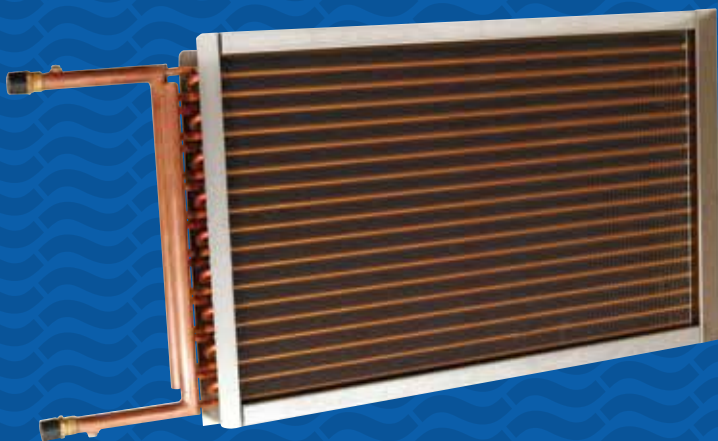

Les Batteries D'eau

Les batteries d'eau peuvent être fabriquées dans n'importe quelle taille et capacité en fonction des besoins des clients grâce à une vaste gamme des modèles de Karyer.

Configuration pour les batteries d'eau :

Pour le diamètre du tube 3/8" :	25,00x21,65mm
Pour le diamètre du tube 1/2" :	40,00x34,64mm, 40,00x34,64mm
Pour le diamètre du tube 5/8" :	40,00x34,64mm

Wasser- wärmetauscher

Dank ihrer breiten Palette von Rohrgeometrien, ist Fa. Karyer in der Lage, die Wasser- Batterien in der gewünschten Grösse und Leistung nach Kundenanfragen zu produzieren.

Konfiguration für Wasserbatterien:

Für 3/8" Kernrohr :	25,00x21,65mm
Für 1/2" Kernrohr :	31,75x27,50mm , 40,00x34,64mm
Für 5/8" Kernrohr :	40,00x34,64mm

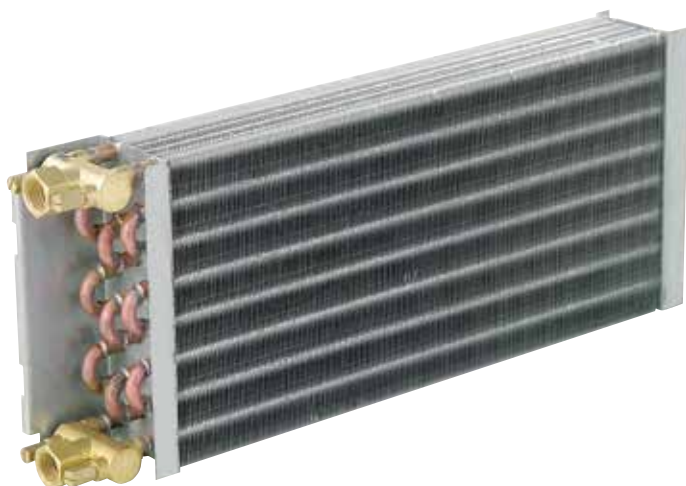

Water Coils

Water coils can be manufactured in any dimension and capacity with respect to customer needs with Karyer's wide range of pattern alternatives.

Configuration for water coils:

For 3/8" tube diameter :	25,00x21,65mm
For 1/2" tube diameter :	31,75x27,50mm , 40,00x34,64mm
For 5/8" tube diameter :	40,00x34,64mm

Водяные Батарей

Karyer производит водяные змеевики любых размеров и мощностей согласно заказу наших потребителей.

Конфигурация для водяных змеевиков

Для трубок диаметром 3/8" :	25,00x21,65мм
Для трубок диаметром 1/2" :	31,75x27,50мм , 40,00x34,64мм
Для трубок диаметром 5/8" :	40,00x34,64мм



KARYER participates in the ECP programme for COIL. Check ongoing validity of certificate: www.eurovent-certification.com

Batteries à Vapeur

Dank ihrer breiten Palette von Rohrgeometrien, ist Fa. Karyer in der Lage, die Wasser- und Dampf-Batterien in der gewünschten Grösse und Leistung nach Kundenanfragen zu produzieren.

Konfiguration für Wasserbatterien:

Für 1/2" Kernrohr : 31,75x27,50mm , 40,00x34,64mm

Für 5/8" Kernrohr : 40,00x34,64mm, 50,00x50,00mm , 60,00x30,00mm

Steam Coils

Steam coils can be manufactured in any dimension and capacity with respect to customer needs with Karyer's wide range of pattern alternatives.

Configuration for steam coils:

For 1/2" tube diameter : 31,75x27,50mm , 40,00x34,64mm

For 5/8" tube diameter : 40,00x34,64mm , 50,00x50,00mm, 60,00x30,00mm

Dampfwärmetauscher

Dank ihrer breiten Palette von Rohrgeometrien, ist Fa. Karyer in der Lage, die Dampf-Batterien in der gewünschten Grösse und Leistung nach Kundenanfragen zu produzieren.

Konfiguration für Dampfbatterien:

Für 1/2" Kernrohr : 31,75x27,50mm , 40,00x34,64mm

Für 5/8" Kernrohr : 40,00x34,64mm, 50,00x50,00mm , 60,00x30,00mm

Паровые Батареи

Karyer производит паровые змеевики любых размеров и мощностей согласно заказу наших потребителей.

Конфигурация для паровых змеевиков:

Для трубок диаметром 1/2" : 31,75x27,50мм , 40,00x34,64мм

Для трубок диаметром 5/8" : 40,00x34,64мм , 50,00x50,00мм, 60,00x30,00мм



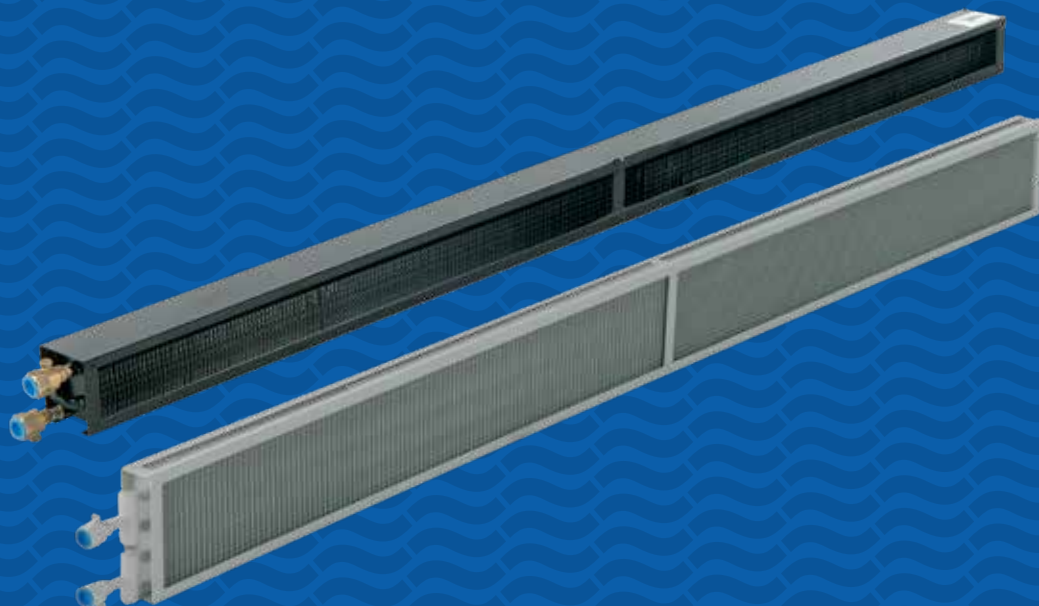

Les Batteries à Convection

Les batteries à convection sont utilisées dans les convecteurs pour les applications souterraines de chauffage et de refroidissement. Les zones principales d'application des convecteurs où ils sont utilisés entre les planchers de revêtement sont les hôtels, les bureaux, les expositions, les salles de congrès, les piscines intérieures et les bâtiments pareils couverts de verre. Karyer offre les meilleures solutions aux fabricants des convecteurs en proposant les batteries à convection faites sur commande avec de grandes dimensions, de vaste gamme de capacités et avec des conceptions pour les applications de convection libre et forcée.

Convactor Coils

Convactor coils are used in convector units for underground heating and cooling applications. Hotel, office, exhibition, congress halls, indoor swimming pools and similar buildings covered with glass are the main application areas where convectors are used between lining floors. Karyer offers best alternatives to convector manufacturers by providing customized convector coils with large sizes, wide capacity ranges and designs for both free and forced convection applications



Konvektor-Batterien

Konvektorbatterien werden in Unterbodenkonvektoren für Heizungs- und Kühlungs- Anwendungen eingesetzt. Hotel, Büro, Ausstellung- und Kongresshallen, Hallenbäder und ähnliche Gebäuden mit Glas-Verkleidung sind die Haupteinsatzgebiete. Die Einbaubereiche sind in Zwischenböden und Fussleisten, wo die Wärmeverluste am höchsten sind. Karyer bietet beste Alternativen zu den Konvektor-Herstellern durch massgeschneiderte Konvektorbatterien mit breiten Grössen- und Leistungsbereiche und Designs für freie und erzwungene Konvektion-Anwendungen an.

Конвекторные Батареи

Конвекторные батареи используются в конвекторных блоках для подпольного, междуэтажного, межстенного отопления и охлаждения. Примером применения конвекторных батарей могут быть отели, офисы, выставочные центры и конгресс-залы, а также закрытые бассейны. Karyer предлагает лучшие альтернативы, производя конвекторные батареи различных размеров и мощностей, которые могут использоваться при натуральной циркуляции (без вентиляторов) и с помощью вентиляторов.

Model Tanımlama | Model Description | Modellbeschreibung | Описание Модели

BF 244-1000-A

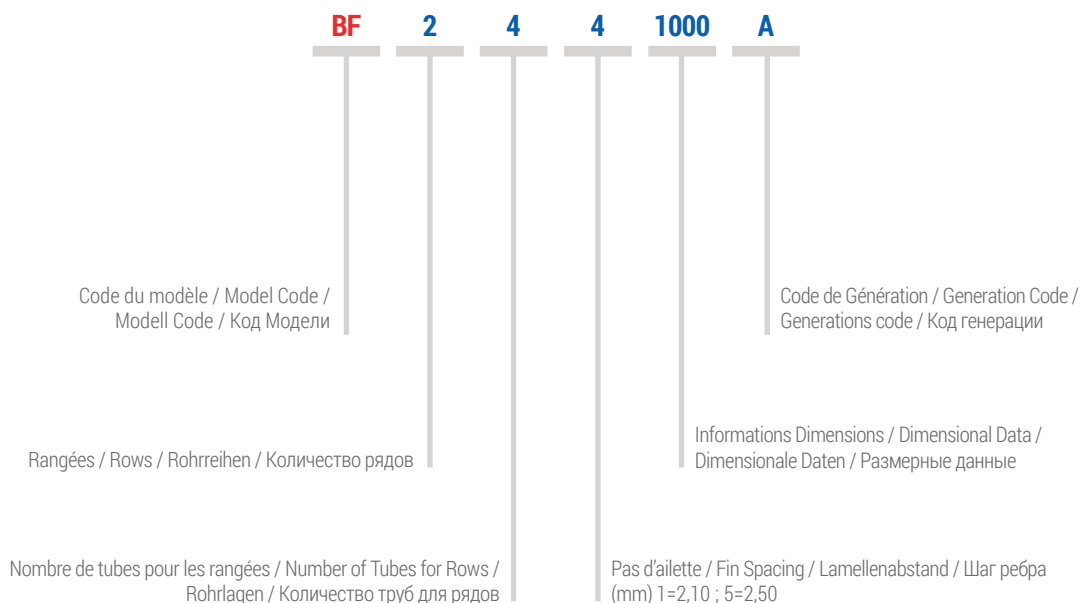

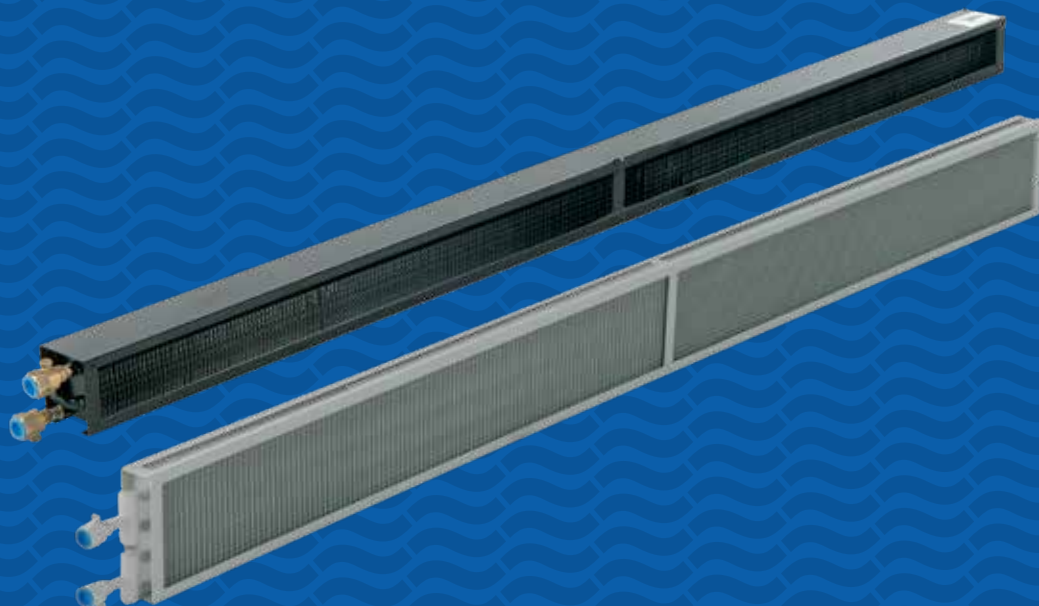

BF

PAS D'ALLETTE / FIN SPACING / LAMELLENABSTAND / ШИП ПЕРВА	MODELE KÄRYER / KÄRYER MODEL. МОДЕЛЬ КАРЬЕР	Ta = 20°C Twi = 90°C Two = 70°C		Ta = 20°C Twi = 75°C Two = 65°C		Ta = 20°C Twi = 55°C Two = 45°C		INFORMATIONS BATTERIE / COIL DATA / WÄRMETAUSCHERDATEN / ДАННЫЕ БАТАРЕИ					
		CAPACITÉ / CAPACITY / LEISTUNG R404A / МОЩНОСТЬ	DÉBIT D'EAU / WATER FLOW / WASSERDURCHFLUSS /	CAPACITÉ / CAPACITY / LEISTUNG R404A / МОЩНОСТЬ	DÉBIT D'EAU / WATER FLOW / WASSERDURCHFLUSS /	CAPACITÉ / CAPACITY / LEISTUNG R404A / МОЩНОСТЬ	DÉBIT D'EAU / WATER FLOW / WASSERDURCHFLUSS / ПОТОК ВОДЫ	SURFACE TOTALE / TOTAL SURFACE / GESAMTFLÄCHE / ОБЩАЯ ПЛОЩАДЬ	VOLUME INTERIEUR / INTERNAL VOLUME / INNENVOLUMEN / ВНУТРЕННИЙ ОБЪЕМ	DIMENSIONS / DIMENSIONS / ABMESSUNGEN / ГАБАРИТНЫЕ РАЗМЕРЫ			VOLUME INTERIEUR / WEIGHT / GEWICHT /
		W	l / h	W	l / h	W	l / h			m ²	dm ³	A	
4 mmw	BF 124-1000-A	253	11	203	17	102	9	1,2	0,3	50	85	1000	0,6
	BF 134-1000-A	349	15	284	24	142	12	1,8	0,2	50	125	1000	0,7
	BF 144-1000-A	527	23	447	38	211	18	2,4	0,5	50	165	1000	1,1
	BF 214-1000-A	261	11	205	18	101	9	1,2	0,3	85	45	1000	0,6
	BF 224-1000-A	542	23	442	38	207	18	2,4	0,5	85	85	1000	1,1
	BF 234-1000-A	882	38	683	59	316	27	3,6	0,7	85	125	1000	1,6
	BF 244-1000-A	1202	52	922	79	426	37	4,8	0,9	85	165	1000	2,2
	BF 314-1000-A	342	15	268	23	128	11	1,8	0,2	120	45	1000	0,7
	BF 324-1000-A	805	35	611	53	278	24	3,6	0,7	120	85	1000	1,6
	BF 334-1000-A	1231	53	923	79	417	36	5,4	0,9	120	125	1000	2,3
	BF 344-1000-A	1671	72	1245	107	583	50	7,2	1,4	120	165	1000	3,2
	BF 414-1000-A	461	20	351	30	161	14	2,4	0,5	155	45	1000	1,1
	BF 424-1000-A	991	43	730	63	327	28	4,8	0,9	155	85	1000	2,1
	BF 434-1000-A	1506	65	1102	95	501	43	7,2	1,4	155	125	1000	3,2
BF 444-1000-A	2021	87	1474	127	678	58	9,6	1,9	155	165	1000	4,2	
6 mm	BF 126-1000-A	205	9	163	14	81	7	0,8	0,3	50	85	1000	0,6
	BF 136-1000-A	283	12	228	20	112	10	1,2	0,2	50	125	1000	0,7
	BF 146-1000-A	424	18	340	29	166	14	1,6	0,5	50	165	1000	1,1
	BF 216-1000-A	216	9	169	15	85	7	0,8	0,3	85	45	1000	0,6
	BF 226-1000-A	445	19	355	31	173	15	1,6	0,5	85	85	1000	1,0
	BF 236-1000-A	707	30	557	48	264	23	2,5	0,7	85	125	1000	1,5
	BF 246-1000-A	970	42	757	65	355	31	3,3	0,9	85	165	1000	2,0
	BF 316-1000-A	292	13	230	20	115	10	1,2	0,2	120	45	1000	0,7
	BF 326-1000-A	674	29	526	45	252	22	2,5	0,7	120	85	1000	1,5
	BF 336-1000-A	1035	44	795	68	377	32	3,7	0,9	120	125	1000	2,1
	BF 346-1000-A	1411	61	1076	92	526	45	4,9	1,4	120	165	1000	3,0
	BF 416-1000-A	409	18	315	27	158	14	1,6	0,5	155	45	1000	1,1
	BF 426-1000-A	876	38	668	57	321	28	3,3	0,9	155	85	1000	2,0
	BF 436-1000-A	1338	57	1011	87	495	43	4,9	1,4	155	125	1000	3,0
BF 446-1000-A	1798	77	1355	116	672	58	6,6	1,9	155	165	1000	3,9	

* Ta: Température d'entrée d'air / Air Inlet Temperature / Lufteintrittstemperatur / Температура воздуха на входе

** Twi: Température d'entrée de l'eau / Water Inlet Temperature / Vorlauftemperatur / Температура воды на входе

*** Two: Température de sortie de l'eau / Water Outlet Temperature / Rücklauftemperatur / Температура воды на выходе

**** Le produit peut être conçu comme taille requise / Product can be designed as required size / Produkte können in gewünschten Größen konzipiert werden / Продукт может быть выполнен согласно требуемому размеру

KARER | HEAT EXCHANGERS

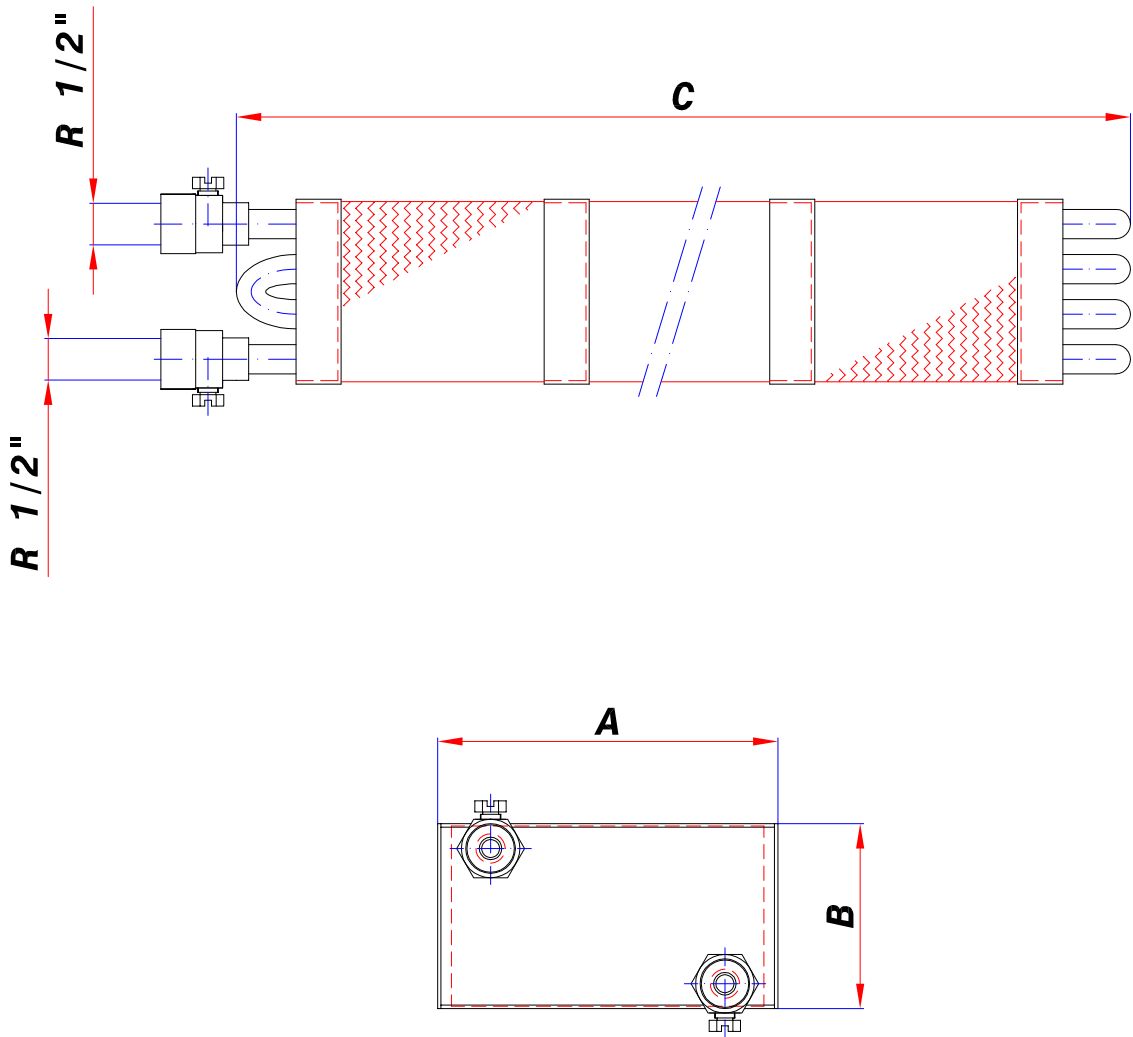



Évaporateurs et Condenseurs de Climatisation

Karyer produit des évaporateurs et des condenseurs de climatisation de toute taille et de toute capacité en fonction des besoins des clients. Les diamètres des tubes de ces produits sont Ø5mm, Ø7mm, 5/16", 3/8", 1/2", 5/8".

Nous calculons et développons les produits à l'aide du logiciel spécifique.

En plus de notre production standard avec tubes en cuivre et ailettes en aluminium, nous pouvons également fabriquer des condenseurs et des évaporateurs avec tubes en aluminium et ailettes en aluminium.

Ces types des évaporateurs et des condenseurs peuvent être fabriqués pour des applications du CO₂ (R744) et de l'Hydrocarbure (R290 & R600a) avec une pression de design et une résistance appropriées.

A/C Evaporators and Condensers

Karyer manufactures customized air-conditioner condensers and evaporators in any size and capacity according to customer requests. Tube diameters for these type of products are Ø5mm, Ø7mm, 5/16", 3/8", 1/2", 5/8"

We calculate and design products with a specific software.

In addition to our standard production with copper tube and aluminum fin, we can also manufacture condensers and evaporators with aluminum tube and aluminum fin.

These type of evaporators and condensers can be produced for CO₂ (R744) and Hydrocarbon (R290&R600a) applications with suitable design pressure and strength.

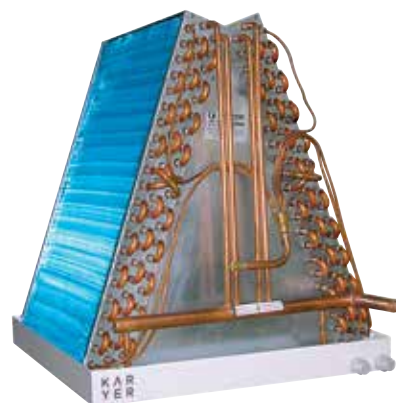
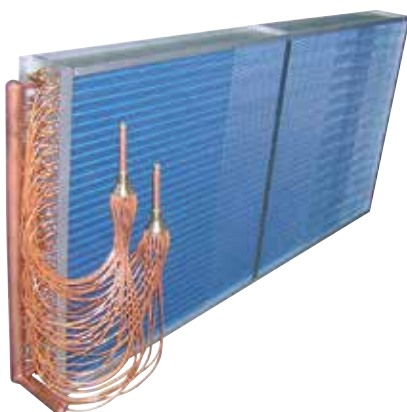

Verdampfer und Verflüssiger Für Klima-Anwendungen

Karyer produziert kundenspezifische Verflüssiger und Verdampfer für Klima-Anwendungen in jeder Größe und Leistung nach Kundenwunsch.

Rohrdurchmesser für diese Produkte sind Ø5mm, Ø7mm, 5/16", 3/8", 1/2", 5/8".

Die Leistungsberechnungen und Dimensionierungen dieser Produkte machen wir mit unserer speziellen Software.

Zusätzlich zu unseren Standard-Produkten mit Kupferrohr und Aluminiumlamellen, fertigen wir auch Produkte mit Aluminiumrohr und Aluminiumlamellen.

Diese Verdampfer und Verflüssiger können mit geeignetem Auslegungsdruck und Festigkeit auch für CO₂ (R744)- und Hydrocarbon(R290&R600a)-Anwendungen produziert werden.

Испарители и Конденсаторы Для Кондиционирования

Karyer производит конденсаторы и испарители любых размеров и мощностей для кондиционирования воздуха, согласно заказу наших потребителей.

Диаметры трубок для этого вида изделий: Ø5мм, Ø7мм, 5/16", 3/8", 1/2", 5/8"

Мы делаем расчет и проектируем оборудование с помощью специального программного обеспечения.

В дополнение к нашей стандартной продукции с медными трубками и алюминиевыми оребрениями, мы также производим конденсаторы и испарители с алюминиевыми трубками и алюминиевыми оребрениями.

Эти виды испарителей и конденсаторов с соответствующими величинами давления и сопротивления могут производиться для использования CO₂ (R744) и Углекислого газа (R290 и R600a).



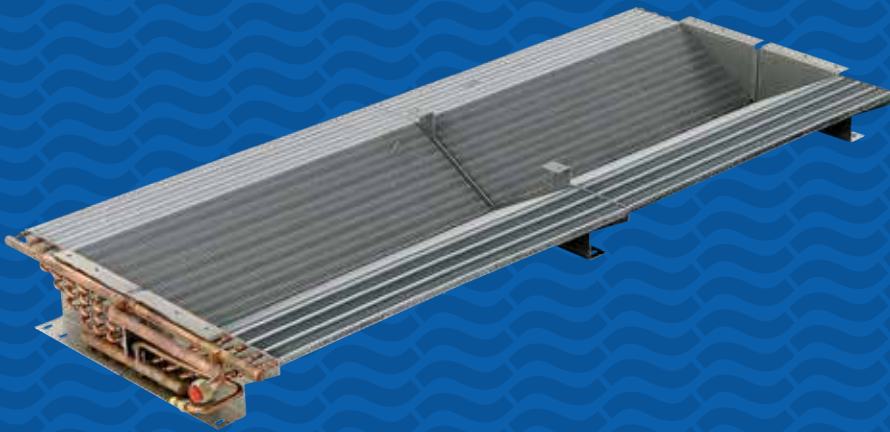

Evaporateurs et Condenseurs de Réfrigération et Climatisation Automobile

Karyer produit des évaporateurs, des condenseurs et de climatisation de toute taille et de toute capacité en fonction des besoins des clients.

Les diamètres des tubes pour ce type des produits sont $\varnothing 5\text{mm}$, $\varnothing 7\text{mm}$, $5/16''$, $3/8''$, $1/2''$, $5/8''$.

Nous calculons et développons les produits à l'aide du logiciel spécifique.

En plus de notre production standard avec tubes en cuivre et ailettes en aluminium, nous pouvons également fabriquer des condenseurs et des évaporateurs avec tubes en aluminium et ailettes en aluminium.

Evaporators and Condensers for Mobile A/C & Refrigeration

Karyer manufactures customized mobile air-conditioner condensers, evaporators and heating coils in any size and capacity according to customer requests.

Tube diameters for these type of products are $\varnothing 5\text{mm}$, $\varnothing 7\text{mm}$, $5/16''$, $3/8''$, $1/2''$, $5/8''$.

We calculate and design products with a specific software.

In addition to our standard production with copper tube and aluminum fin, we can also manufacture condensers and evaporators with aluminum tube and aluminum fin.



Karyer se réserve le droit de modifier les informations techniques sans préavis.

All rights of changing any technical information are reserved without notice.

Karyer behält sich das Recht vor, ohne Ankündigung die Katalogwerte zum Zwecke der Forschung zu ändern.

Мы оставляем за собой право вносить изменения в технические характеристики без предварительного уведомления.

Verdampfer und Verflüssiger für Mobile Klima-und Kälte-Anwendungen

Karyer produziert kundenspezifische Verflüssiger, Verdampfer und Lufterhitzer für mobile Klima-Anwendungen in jeder Grösse und Leistung nach Kundenwunsch.

Rohrdurchmesser für diese Produkte sind Ø5mm, Ø7mm, 5/16", 3/8", 1/2", 5/8".

Die Leistungsberechnungen und Dimensionierungen dieser Produkte machen wir mit unserer speziellen Software.

Zusätzlich zu unseren Standard-Produkten mit Kupferrohr und Aluminiumlamellen, fertigen wir auch Produkte mit Aluminiumrohr und Aluminiumlamellen.

Испарители, Конденсаторы и Батареи для Транспортного Кондиционирования и Охлаждения

Karyer производит конденсаторы для транспортных кондиционеров, испарители и обогревающие змеевики любых размеров и мощности, согласно заказу наших потребителей.

Диаметры трубок для этого вида изделий: Ø5мм, Ø7мм, 5/16", 3/8", 1/2", 5/8"

Мы делаем расчет и проектируем оборудование с помощью специального программного обеспечения.

В дополнение к нашей стандартной продукции с медными трубками и алюминиевыми оребрениями, мы также производим конденсаторы и испарители с алюминиевыми трубками и алюминиевыми оребрениями.



Matériaux des Ailettes

Fin Materials

Lamellenmaterial

Материалы Пластин

Différents types de revêtements des ailettes sont appliqués en fonction des domaines d'application et des conditions de corrosion. Les revêtements peuvent être en cuivre, en aluminium d'alliage maritime, hydrophiles, hydrophobes ou gold époxy. Selon la demande du client, un revêtement d'étain peut également être appliqué.

Different types of coatings are applied depending on application areas and corrosion conditions. Coils can be manufactured from copper, marine alloy, hydrophilic, hydrophobic or gold epoxy coated fins. Depending on customer request, tin coating can also be applied to coils.

Bei verschiedenen Korrosionsbedingungen und Anwendungsgebiete der Wärmetauscher werden blau hydrophilisch beschichtete, blau hydrophobisch beschichtete, epoxydharzbeschichtete Lamellen oder vollständige Kupfer Lamellen verwendet. Bei Wusch können auch komplett verzinnete Wärmetauscher hergestellt werden.

В зависимости от места эксплуатации и коррозионных условий выбираются различные покрытия пластин. Покрытия могут быть медными, из морского сплава, гидрофильными, гидрофобными или золото-эпоксидными. По запросу возможно также оловянное покрытие.



Aluminium revêtu hydrophile bleu
Blue Hydrophilic Coated Aluminium
Blau hydrophilisch beschichtetes Aluminium
Алюминий с синим гидрофильным покрытием

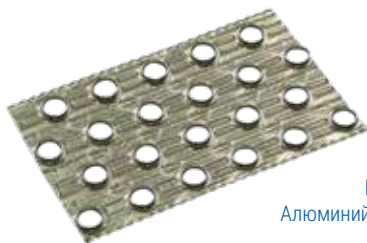

Aluminium revêtu Gold Epoxy
Gold Epoxy Coated Aluminium
Epoxydharzbeschichtetes Aluminium
Алюминий с золото-эпоксидным покрытием

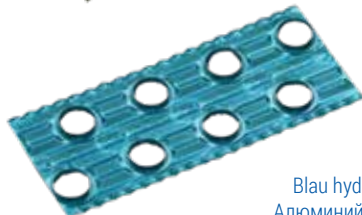

Aluminium revêtu hydrophobe bleu
Blue Hydrophobic Coated Aluminium
Blau hydrophobisch beschichtetes Aluminium
Алюминий с синим гидрофобным покрытием

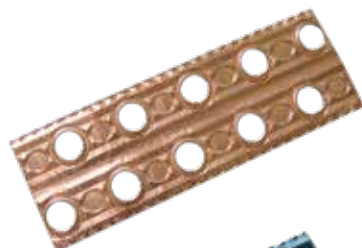

Ailettes en cuivre
Copper Fins
Kupferlamellen
Медные пластины



Ailettes en alliage maritime
Marine Alloy Fin
Marine Legierte Lamellen
Пластины из морского сплава

Surfaces des Ailettes

Fin Surfaces

Lamellenoberflächen

Поверхности Пластин

Les surfaces des ailettes peuvent être fabriquées de type «lisse», «gauffré», «persienne» ou «pyramidal» en fonction des demandes des clients. Veuillez trouver ci-dessous quelques exemples de ces surfaces:

Fin surfaces can be manufactured as "flat", "corrugated", "louvred" or "pyramid" types depending on customer requests. Please find some samples of these surfaces below:

Je nach Kundenwunsch, können die Lamellenoberflächen in "glatter", "gewellter", "perforierter" oder "pyramidenförmiger" Ausführung hergestellt werden. Unten können Sie Beispiele dieser Oberflächen sehen:

Согласно требованиям наших клиентов, поверхности пластин могут быть изготовлены "гладкими", "гофрированными", "мелкогофрированными" и "пирамидальными", образцы которых приведены снизу:



Lisse
Flat
Glatt
Гладкие



Gaufré
Corrugated
Gewellt
Гофрированные



Persienne
Louvred
Perforiert
Мелкогофрированные



Pyramidal
Pyramid
Pyramidenförmig
Пирамидальные

*Veuillez contacter KARYER pour de plus amples informations.

* Please, contact Karyer to get the details.

* Für die Details setzen Sie sich mit Fa. Karyer in Verbindung.

* Для получения более подробной информации свяжитесь с Karyer.

Caractéristiques Techniques des Produits

Fin Geometries

Rohrgeometrien

Технические Характеристики Продукции

TUYAU / TUBE / ROHR / ТРУБА	GÉOMÉTRIE / GEOMETRY / ROHRTEILUNGSTYP / ГЕОМЕТРИИ ПЛАСТИН ОРЕБРЕНИЯ			GAMME D'AILERON /FIN SPACING/ LAMELLENABSTAND/ ШАГ РЕБРА
Ø 5,00 mm	0512	25,00 mm x 12,50 mm	alignement croisé / staggered / versetzt / в шахматном порядке	1,5...4,0 mm
	0516	19,05 mm x 16,50 mm	alignement croisé / staggered / versetzt / в шахматном порядке	1,5...4,0 mm
	0522	25,00 mm x 21,65 mm	alignement croisé / staggered / versetzt / в шахматном порядке	1,5...4,3 mm
	0525	25,00 mm x 25,00 mm	ligne droite / in-line / fluchtend / в линию	1,5...4,0 mm
Ø 7,00 mm	0713	21,00 mm x 12,70 mm	alignement croisé / staggered / versetzt / в шахматном порядке	1,4...4,2 mm
	0716	19,05 mm x 16,50 mm	alignement croisé / staggered / versetzt / в шахматном порядке	1,4...4,2 mm
	0722	25,00 mm x 21,65 mm	alignement croisé / staggered / versetzt / в шахматном порядке	1,6...6,0 mm
	0735	35,00 mm x 35,00 mm	ligne droite / in-line / fluchtend / в линию	2,1...6 mm
Ø 5/16" (Ø9,94 mm)	0819	25,00 mm x 19,00 mm	alignement croisé / staggered / versetzt / в шахматном порядке	1,5...4,7 mm
Ø 3/8" (Ø9,52 mm)	1012	25,00 mm x 12,50 mm	alignement croisé / staggered / versetzt / в шахматном порядке	1,5...3,8 mm
	1016	25,40 mm x 15,875 mm	alignement croisé / staggered / versetzt / в шахматном порядке	1,6...4,2 mm
	1019	25,00 mm x 19,00 mm	alignement croisé / staggered / versetzt / в шахматном порядке	1,6...4,2 mm
	1022-1	25,00 mm x 21,65 mm	alignement croisé / staggered / versetzt / в шахматном порядке	1,4...6,0 mm
	1022-2	25,40 mm x 22,00 mm	alignement croisé / staggered / versetzt / в шахматном порядке	1,5...4,2 mm
	1025-1	25,00 mm x 25,00 mm	ligne droite / in-line / fluchtend / в линию	1,6...6,0 mm
	1025-2	25,40 mm x 25,40 mm	ligne droite / in-line / fluchtend / в линию	1,7...4,2 mm
	1026	30,00 mm x 26,00 mm	alignement croisé / staggered / versetzt / в шахматном порядке	1,6...5,0 mm
	1028	31,75 mm x 27,50 mm	alignement croisé / staggered / versetzt / в шахматном порядке	1,6...8,0 mm
	1035	35,00 mm x 35,00 mm	ligne droite / in-line / fluchtend / в линию	3,2...8,0 mm
	1050	40,00 mm x 50,00 mm	ligne droite / in-line / fluchtend / в линию	3,1...8,0 mm
Ø 1/2" (Ø12,70 mm)	1228	31,75 mm x 27,50 mm	alignement croisé / staggered / versetzt / в шахматном порядке	1,8...8,0 mm
	1233	38,00 mm x 33,00 mm	alignement croisé / staggered / versetzt / в шахматном порядке	3,0...8,0 mm
	1235-1	40,00 mm x 34,64 mm	alignement croisé / staggered / versetzt / в шахматном порядке	1,8...12,0 mm
	1235-2	35,00 mm x 35,00 mm	ligne droite / in-line / fluchtend / в линию	3,0...9,85 mm
	1238	44,00 mm x 38,10 mm	alignement croisé / staggered / versetzt / в шахматном порядке	4,5...8,0 mm
Ø 5/8" (Ø15,87 mm)	1630	60,00 mm x 30,00 mm	alignement croisé / staggered / versetzt / в шахматном порядке	2,5...9,8 mm
	1635	40,00 mm x 34,64 mm	alignement croisé / staggered / versetzt / в шахматном порядке	1,8...12,0 mm
	1650-1	50,00 mm x 50,00 mm	alignement croisé / staggered / versetzt / в шахматном порядке	2,5...9,20 mm
	1650-2	50,00 mm x 50,00 mm	ligne droite / in-line / fluchtend / в линию	4,0...10,0 mm
	1660	60,00 mm x 60,00 mm	ligne droite / in-line / fluchtend / в линию	2,5...9,8 mm

KAR | HEAT
YER | EXCHANGERS



Karyer Isı Transfer San. ve Tic. A.Ş.
Topçular Mah. Tikveşli Sokak No.8
34055 Eyüp, İstanbul / Türkiye

T | +90 212 567 55 09 www.karyergroup.com
F | +90 212 576 23 45 info@karyergroup.com